

IMPERMEABILIZZAZIONE DELLE COPERTURE PIANE ED INCLINATE

PROBLEMI

Impermeabilizzazione di coperture piane ed inclinate in particolare regime di sicurezza, senza l'uso di fiamme libere o di apparecchi ad aria calda



TETTO

Piano

Inclinato

SUPPORTO

Calcestruzzo

Legno

Vecchio manto

Isol. termico

CAMPI D'IMPIEGO



Tetto piano pedonabile



Tetto piano non pedonabile



Tetto inclinato



Tetto in legno piano ed inclinato

Nuovo sistema
**RISPARMIO
di ENERGIA**

- rispetta l'ambiente
- lavoro più sicuro

Nel settore dell'impermeabilizzazione delle coperture, le membrane autoadesive fino ad oggi disponibili sono state poco usate causa il loro basso spessore e la scarsa resistenza all'esposizione solare, per cui sono sempre state appannaggio del settore del bricolage o destinate a superfici di limitata entità in applicazioni protette.

Ora Index rende disponibili delle membrane professionali di grosso spessore denominate **SELFENE** che possono rimanere a vista. Le membrane sono quelle abitualmente usate dall'impermeabilizzatore per la posa a fiamma, ma la loro faccia inferiore è stata spalmata con una speciale miscela superadesiva che le rende applicabili a freddo senza l'uso della fiamma.

La famiglia delle membrane Index con facce spalmate con mescole speciali ad adesione maggiorata definite come "membrane superadesive", si divide in tre gruppi in funzione del sistema di incollaggio al piano di posa:

- **Membrane autoadesive: SELFENE**, membrane che si incollano al piano di posa senza l'impiego di fonti di calore ma per semplice pressione a temperatura ambiente, la faccia inferiore è protetta con un film siliconato.
- **Membrane autotermodesive: AUTOTENE**, membrane che si incollano al piano di posa con il calore indiretto della sfiammatura dello strato che vi viene incollato sopra. La faccia inferiore è protetta con film siliconato.
- **Membrane termoadesive: TECTENE**, membrane che si incollano al piano di posa per sfiammatura "leggera" ma diretta della faccia inferiore della membrana.

Nel presente documento sono state previste soluzioni di intervento basate esclusivamente sulle membrane autoadesive **SELFENE**, per le altre membrane si rimanda il lettore alle altre pubblicazioni tecniche denominate "Capitolato Tecnico" della serie "Membrane impermeabilizzanti superadesive".

PROBLEMA



Impermeabilizzazione di coperture piane ed inclinate in particolare regime di sicurezza, senza l'uso di fiamme libere o di apparecchi ad aria calda

SOLUZIONE

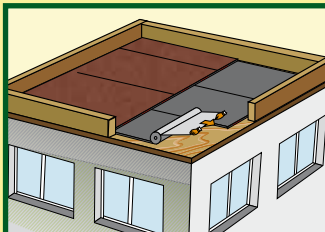

Impermeabilizzazione a freddo con membrane professionali autoadesive Seltene

In alcune situazioni particolari non è previsto l'uso della fiamma. Aree industriali ad alto rischio di esplosione ed incendio ne sono un esempio come pure il rivestimento di un vecchio e secco tavolato di legno su intercapedine ventilata, la posa su un isolamento termico facilmente infiammabile o in prossimità di lucernari che possono essere danneggiati dalla fiamma. Le membrane della

serie **SELTENE** sono fogli a base di bitume ed elastomeri SBS elastici anche a bassa temperatura che derivano dalla collaudatissima famiglia delle membrane **HELASTA**, prodotte da più di vent'anni, che sono state spalmate sulla faccia inferiore di posa con una speciale miscela elastomerica adesiva per semplice pressione a temperatura ambiente. La miscela mantiene a lungo l'adesività misurabile con il test di **Tack Adhesion su acciaio** ed è formulato con polimeri speciali "antifreeze" per il mantenimento dello stesso anche a temperature inferiori a +15°C. La nuova famiglia delle membrane autoadesive non vuole essere sostitutiva delle collaudate membrane bitume polimero standard, che vanno sempre preferite quando è possibile applicarle. Sono nate in alcuni casi come utile supporto, completamento o accessorio di posa delle membrane tradizionali, in altri, come sostitutive, unicamente in quelle situazioni particolari o per soddisfare esigenze altrimenti non risolvibili.

CAMPI D'IMPIEGO

Le soluzioni tecniche proposte sono state studiate per risolvere il problema della posa senza fiamma:

- Su tetti piani ed inclinati non pedonabili con manto impermeabile a vista
 - In monostrato
 - In doppio strato
- Su coperture piane destinate a terrazza pedonabile o sotto strato di ghiaia per le quali è stato previsto un manto impermeabile in doppio strato.

AVVERTENZE

La posa per autoadesione è sicuramente più delicata della posa a fiamma e va preferita solo quando la impongono particolari prescrizioni e/o divieti. Date le particolari motivazioni che impongono la scelta della membrana autoadesiva, è opportuno che la posa avvenga nelle condizioni più favorevoli, con tempo asciutto e temperature intorno i 25°C.

Si deve tener conto che a temperature inferiori a +15°C e in presenza di umidità, per assicurare l'adesione potrebbe essere necessario l'uso di fiamma leggera o apparecchiatura ad aria calda, che potrebbero essere state vietate dalle prescrizioni dello specifico cantiere. Anche la planarità e la rugosità della superficie di posa sono importanti per garantire una adesione ottimale. Su una superficie troppo rugosa la membrana autoadesiva si incolla solo per punti, non c'è la fiamma che fonde la miscela e la cola nelle rugosità del piano di posa. Sono dannose anche le inflessioni del piano di posa dove le grosse membrane autoadesive non possono essere incollate, non c'è la fiamma che plasma il materiale nelle cavità e possono formarsi delle bolle.

CAPITOLATO TECNICO

A

Pannelli di legno Plywood e Pannelli OSB su intercapedine ventilata Polistirolo espanso sinterizzato Polistirolo espanso estruso

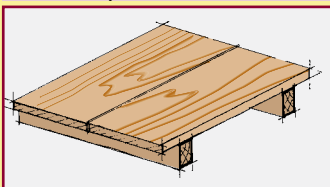

PIANO DI POSA PULITO E ASCIUTTO

La superficie di posa dovrà essere liscia e priva di avvallamenti e asperità, e dovrà essere adeguatamente pulita ed asciutta.

B

Superfici cementizie Superfici metalliche Vecchi manti bituminosi

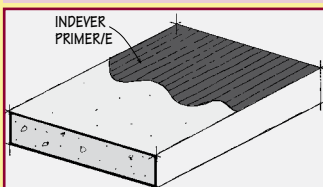

PIANO DI POSA PULITO, ASCIUTTO E PRIMER INDEVER/E

La superficie di posa dovrà essere liscia e priva di avvallamenti e asperità, e dovrà essere adeguatamente pulita ed asciutta. Su di questa verrà applicata una mano di primer tipo **INDEVER/E** in ragione di 350÷500 gr/m² per le superfici porose e 200÷300 gr/m² sulle superfici metalliche.

Il primer avrà un residuo secco (UNI 8911) del 50% e una viscosità in coppa DIN/4 a 20°C (UNI EN ISO 2431) di 20÷25 s.

C

Piani di posa in legno non ventilati

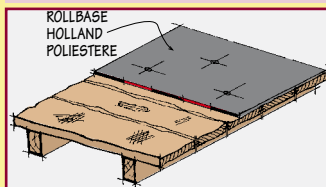

ROLLBASE HOLLAND CHIODATO

Sulla superficie di posa in legno verrà fissata meccanicamente una membrana armata con tessuto non tessuto di poliestere da filo continuo Spunbond con faccia inferiore accoppiata ad un tessuto non tessuto di poliestere a vista e faccia superiore rivestita con una pelle polimerica fusa compatibile con la posa a freddo di membrane autoadesive tipo **ROLLBASE HOLLAND POLIESTERE**. Un'esigenza del genere può essere rappresentata da una superficie lignea, non adeguatamente ventilata all'intradosso, sulla quale una membrana autoadesiva incollata direttamente potrebbe intrappolare l'umidità di condensa e causare il marcimento del legno, mentre la posa su **ROLLBASE** chiodato, che ha la faccia inferiore rivestita con un tessuto non tessuto assorbente, lascerebbe "respirare" il legno attraverso la microintercapedine che si determina fra piano di posa e **ROLLBASE**, mantenendolo asciutto. La membrana avrà massa areica di 1,2 Kg/m², un carico a rottura Long/Trasv (EN 12311-1) di 700/400 N/5 cm, un allungamento a rottura Long/Trasv (EN 12311-1) del 40/40% e una resistenza alla lacerazione Long/Trasv (EN 12310-1) di 150/150 N.

La densità del fissaggio meccanico sarà calcolata in funzione della forza del vento relativo alla zona climatica dove si erige la copertura.

Preparazione del piano di posa

MANTO IMPERMEABILE MONOSTRATO A VISTA

Tetto piano non pedonabile e Tetto inclinato

Su pannelli di legno Plywood o OSB

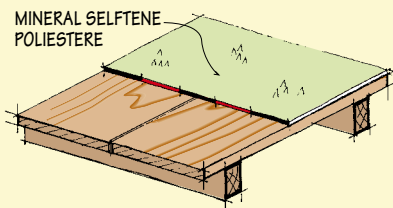

Su isolante termico

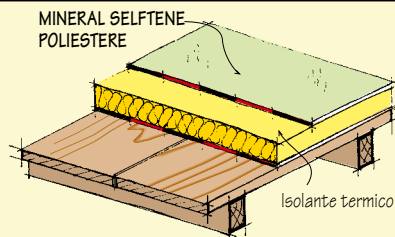

Su supporti cementizi (*)

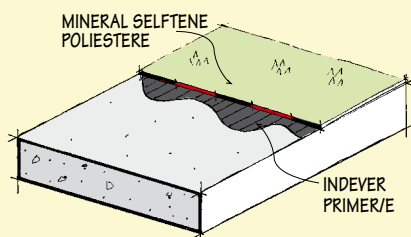

Su vecchie superfici in legno non ventilato

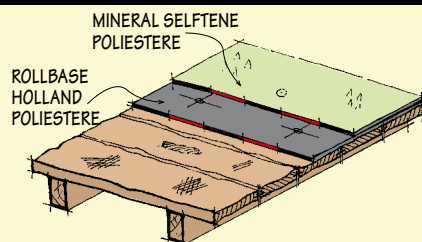

Manto impermeabile

Su tutta la superficie verrà incollato in totale aderenza, per semplice pressione a temperatura ambiente, una membrana impermeabilizzante autoadesiva in bitume polimero elastomerica, con faccia inferiore spalmata con mescola autoadesiva, con armatura composta in tessuto non tessuto di poliestere stabilizzato con fibra di vetro, autoprotetta con scagliette di ardesia tipo **MINERAL SELFTENE POLIESTERE**.

La membrana avrà una massa areica (EN 1849-1) di 4 Kg/m², una resistenza a trazione (EN 12311-1) L/T di 500/400 N/5 cm, un allungamento a rottura (EN 12311-1) L/T del 40/40 %, un resistenza alla lacerazione (EN 12310-1) L/T di 150/150 N, una flessibilità a freddo (EN 1109) di -25°C, e sarà dotata di una forza di adesione (Tack Adhesion Test) di 400 N/cm² a 20°C e 350 N/cm² a 5°C.

I teli verranno sovrapposti per 10 cm lungo l'apposita fascia longitudinale priva di ardesia prevista sulla faccia superiore, mentre la sovrapposizione di testa sarà di 15 cm ca.

Dopo aver allineato e riavvolto i teli, si procederà all'incollaggio asportando il film siliconato che ricopre la faccia inferiore della membrana.

L'adesione verrà consolidata con un rullo metallico curando particolarmente i sormonti dei teli.

Le sovrapposizioni di testa verranno incollate con l'apposito adesivo bituminoso a freddo **HEADCOLL**, oppure saranno attestate ed incollate su di una fascia di **SELFTENE BASE** larga 14 cm opportunamente sagomata e incollata prima della posa del foglio.

Dopo aver incollato a cavallo dello spigolo fra parte piana e verticali una fascia di membrana autoadesiva liscia del tipo **SELFTENE BASE POLIESTERE** di 3 mm di spessore larga 33 cm, la membrana ardesiata verrà risvoltata sulle parti verticali per almeno 20 cm al di sopra del livello massimo delle acque previsto.

(*) L'adesione in totale aderenza su supporti cementizi può generare la formazione di bolle di vapore sul manto impermeabile dovute all'eccessiva umidità intrappolata nel piano di posa. In tal caso la preparazione del supporto con un foglio di **ROLLBASE HOLLAND POLIESTERE** incollato per punti con la colla **MASTIPOL** risolve il problema.



I prodotti



ROLLBASE HOLLAND POLIESTERE

Armata con "tessuto non tessuto" di poliestere da filo continuo Spunbond con faccia inferiore accoppiata ad un tessuto non tessuto di poliestere a vista e faccia superiore con pelle polimerica fusa compatibile sia con la posa a fiamma sia con la posa a freddo per autoadesione



INDEVER PRIMER E

Primer elastomero bituminoso in solvente a rapida essiccazione idoneo per la preparazione delle superfici sia alla posa a fiamma delle membrane bitume polimero standard sia alla posa a freddo delle membrane bitume polimero autoadesive



MINERAL SELFTENE POLIESTERE

Membrana impermeabilizzante autoadesiva in bitume polimero elastomerica, armatura composta in tessuto non tessuto di poliestere stabilizzato con fibre di vetro con faccia inferiore spalmata con una mescola autoadesiva e faccia superiore autoprotetta da scagliette di ardesia



HEADCOLL

Collante bituminoso a base di bitumi e resine selezionate, solventi, cariche minerali formulato specificatamente per le sovrapposizioni di testa delle membrane bitume polimero ardesiate autoadesive.



SELFTENE BASE POLIESTERE

Membrana di base impermeabilizzante autoadesiva in bitume polimero elastomerica, armatura composta in tessuto non tessuto di poliestere stabilizzato con fibre di vetro

MANTO IMPERMEABILE BISTRATO A VISTA

Tetto piano non pedonabile e Tetto inclinato

Su pannelli di legno Plywood o OSB

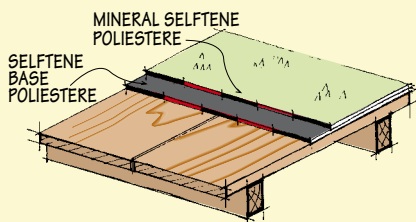

Su isolante termico

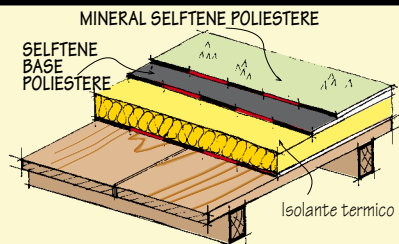

Su supporti cementizi (1)

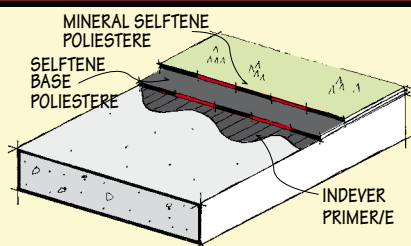

Su vecchie superfici in legno non ventilato

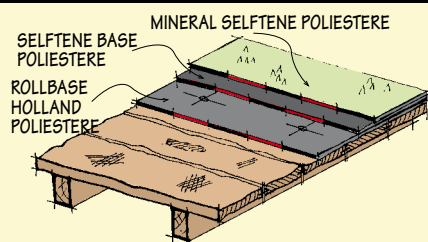

Su tutta la superficie verrà incollata in totale aderenza, per semplice pressione a temperatura ambiente, una membrana impermeabilizzante autoadesiva in bitume polimerico elastomerico, con faccia inferiore spalmata con una mescola autoadesiva, con armatura composita in tessuto non tessuto di poliestere stabilizzato con fibra di vetro tipo **SELFTENE BASE POLIESTERE**. La membrana avrà una massa areica (EN 1849-1) di 3 kg/m², una resistenza a trazione (EN12311-1) L/T di 500/400 N/5 cm, un allungamento a rottura (EN 12311-1) L/T del 40/40%, una resistenza alla lacerazione (EN 12310-1) L/T di 150/150 N, una flessibilità a freddo (EN 1109) di -25°C e sarà dotata di una adesione (Tack Adhesion Test) di 400 N/cm² a 20°C e 350 N/cm² a 5°C. I teli verranno svolti e sovrapposti per 10 cm nel senso longitudinale e per 15 cm nel senso trasversale, e la membrana verrà risvoltata sulle parti verticali per almeno 20 cm al di sopra del livello massimo delle acque previsto. Dopo aver allineato e riavvolto i teli, si procederà all'incollaggio asportando il film siliconato che riveste la faccia inferiore della membrana. L'adesione verrà consolidata esercitando una pressione uniforme con un rullo metallico curando particolarmente i sormonti tra i teli.

A cavallo dei sormonti dello strato precedente verrà incollata in totale aderenza per semplice pressione a temperatura ambiente, una membrana impermeabilizzante autoadesiva in bitume polimerico elastomerica, con la faccia inferiore spalmata con una mescola autoadesiva, con un'armatura composita in tessuto non tessuto di poliestere stabilizzato con fibra di vetro, autoprotetta con scaglette di ardesia tipo **MINERAL SELFTENE POLIESTERE**. La membrana avrà una massa areica (EN 1849/1) di 4 Kg/m², una resistenza a trazione (EN 12311-1) long/trasv di 500/400 N/5 cm, un allungamento a rottura long/trasv del 40/40 %, una resistenza alla lacerazione (EN 12310-1) long/trasv di 150/150 N, una flessibilità a freddo (EN 1109) di -25°C e sarà dotata di una forza di adesione (Tack Adhesion Test) di 400 N/cm² a 20°C e 350 N/cm² a 5°C. I teli verranno svolti e sovrapposti per 10 cm lungo l'apposita fascia di sormonto longitudinale priva di ardesia, prevista sulla faccia superiore, mentre la sovrapposizione di testa sarà di 15 cm ca. Dopo aver allineato e riavvolto i teli si toglie il film siliconato che protegge lo strato precedente e si procederà all'incollaggio della membrana ardesiata, asportando il film siliconato che ne protegge la faccia inferiore. L'adesione verrà consolidata esercitando una pressione uniforme con un rullo metallico, curando particolarmente i sormonti dei teli. Le sovrapposizioni di testa verranno incollate con l'apposito adesivo bituminoso a freddo **HEADCOLL** oppure saranno attestate ed incollate su di una fascia di **SELFTENE BASE** larga 14 cm opportunamente sagomata e incollata prima della posa del foglio. La membrana risvolterà sulle parti verticali per almeno 20 cm al di sopra del livello massimo delle acque previsto.

(1) L'adesione in totale aderenza su supporti cementizi può generare la formazione di bolle di vapore sul manto impermeabile dovute all'eccessiva umidità intrappolata nel piano di posa. In tal caso la preparazione del supporto con un foglio di **ROLLBASE HOLLAND POLIESTERE** incollato per punti con la colla **MASTIPOL** risolve il problema.



Manto impermeabile

I prodotti

ROLLBASE HOLLAND POLIESTERE

Armata con "tessuto non tessuto" di poliestere da filo continuo Spunbond con faccia inferiore accoppiata ad un tessuto non tessuto di poliestere a vista e faccia superiore con pelle polimerica fusa compatibile sia con la posa a fiamma sia con la posa a freddo per autoadesione

INDEVER PRIMER E

Primer elastomero bituminoso in solvente a rapida essiccazione idoneo per la preparazione delle superfici sia alla posa a fiamma delle membrane bitume polimerico standard sia alla posa a freddo delle membrane bitume polimerico autoadesive

MINERAL SELFTENE POLIESTERE

Membrana impermeabilizzante autoadesiva in bitume polimerico elastomerica, armatura composita in tessuto non tessuto di poliestere stabilizzato con fibre di vetro con faccia inferiore spalmata con una mescola autoadesiva e faccia superiore autoprotetta da scaglette di ardesia

SELFTENE BASE POLIESTERE

Membrana di base impermeabilizzante autoadesiva in bitume polimerico elastomerica, armatura composita in tessuto non tessuto di poliestere stabilizzato con fibre di vetro

HEADCOLL

Collante bituminoso a solvente a base di bitumi e resine selezionate, solventi, cariche minerali formulato specificatamente per le sovrapposizioni di testa delle membrane bitume polimerico ardesiate autoadesive.

MANTO IMPERMEABILE BISTRATO SOTTO PROTEZIONE PESANTE

Tetto piano pedonabile

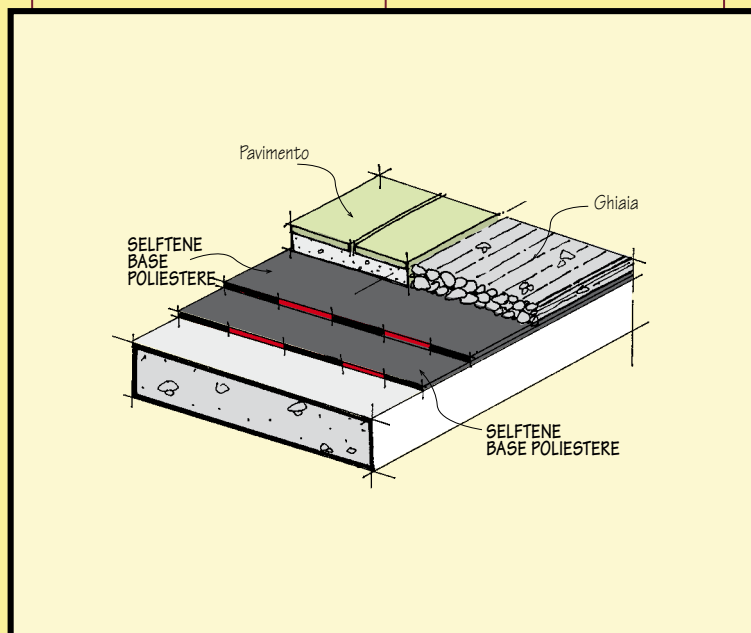

Manto impermeabile

Su tutta la superficie verrà incollata in totale aderenza, per semplice pressione a temperatura ambiente, una membrana impermeabilizzante autoadesiva in bitume polimero elastomerica, con faccia inferiore spalmata con una mescola autoadesiva, con armatura composita in tessuto non tessuto di poliestere stabilizzato con fibra di vetro tipo **SELFTENE BASE POLIESTERE** applicato in doppio strato.

La membrana avrà una massa areica (EN 1849-1) di 3 Kg/m², una resistenza a trazione (EN 12311-1) L/T di 500/400 N/5 cm, un allungamento a rottura (EN 12311-1) L/T del 40/40 %, una resistenza alla lacerazione (EN 12310-1) L/T di 150/150 N, una flessibilità a freddo (EN 1109) di -25°C e sarà dotata di una forza di adesione (Tack Adhesion Test) di 400 N/cm² a 20°C e 350 N/cm² a 5°C.

I teli verranno svolti e sovrapposti per 10 cm nel senso longitudinale e per 15 cm nel senso trasversale, e la membrana verrà risvoltata sulle parti verticali per almeno 20 cm al di sopra del livello massimo delle acque previsto. Dopo aver allineato e risvoltato i teli si procederà all'incollaggio asportando il film siliconato che riveste la faccia inferiore della membrana. L'adesione verrà consolidata esercitando una pressione uniforme con un rullo metallico curando particolarmente i sormonti tra i teli. Con le stesse modalità a cavallo dei sormonti del primo strato verrà incollata in totale aderenza per semplice pressione a temperatura ambiente, un'altra membrana impermeabilizzante dello stesso tipo. Dopo aver allineato e riavvolto i teli si toglie il film siliconato che protegge lo strato precedente e si procederà all'incollaggio della seconda membrana asportando il film siliconato che ne ricopre la faccia inferiore. L'adesione verrà consolidata esercitando una pressione uniforme con un rullo metallico curando particolarmente i sormonti dei teli. La membrana risvolterà sulle parti verticali per almeno 20 cm al di sopra del livello massimo delle acque previsto.



I prodotti

INDEVER PRIMER €

Primer elastomero bituminoso in solvente a rapida essiccazione idoneo per la preparazione delle superfici sia alla posa a fiamma delle membrane bitume polimero standard sia alla posa a freddo delle membrane bitume polimero autoadesive



SELFTENE BASE POLIESTERE

Membrana di base impermeabilizzante autoadesiva in bitume polimero elastomerica, armatura composita in tessuto non tessuto di poliestere stabilizzato con fibre di vetro



MODALITA' E PARTICOLARI DI POSA

I teli verranno stesi a secco sul piano di posa sormontandoli tra loro per 6 cm ca. nel senso longitudinale e per 12 cm nel senso trasversale. **ROLLBASE HOLLAND POLIESTERE** va fissato meccanicamente con chiodi o viti muniti di rondella di \varnothing 50 mm o di area equivalente.

La densità minime di fissaggio è schematizzata nel disegno, dove i sormonti vengono fissati ogni 25 cm e sulla parte centrale del foglio vengono applicate due linee di fissaggio distanti rispettivamente 33 e 66 cm dal bordo del telo con una cadenza di un fissaggio ogni 50 cm.

Per le parti del tetto più esposte, riducendo il passo della chiodatura si può aumentare la densità del fissaggio in corrispondenza di una fascia larga 2 m lungo il perimetro del tetto e larga 1 m attorno ai corpi emergenti mentre nel caso di zone climatiche con vento forte si dovrà aumentare la densità del fissaggio anche sul resto del tetto.

La membrana mineralizzata **MINERAL SELFTENE POLIESTERE** va poi fissata al piede di tutti i muretti perimetrali e attorno ai corpi emergenti (camini, tubi, lucernari, ecc) con un chiodo ogni 20 cm ad una distanza non superiore a 12 cm dalla parte verticale.

In alternativa si possono usare i chiodi da tegole bituminose con testa larga almeno 10 mm che vanno posati ogni 10 cm sui sormonti ed a quinconce ogni 33 cm sulla parte centrale del telo.

Al piede dei rilievi si eseguirà una chiodatura supplementare ogni 10 cm sulla stessa membrana mineralizzata **MINERAL SELFTENE POLIESTERE** ad una distanza non superiore a 12 cm dalle parti verticali.

ROLLBASE HOLLAND POLIESTERE

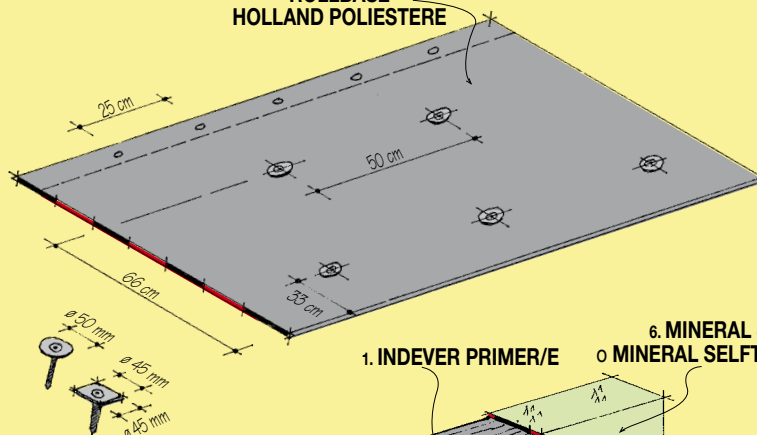

Fissaggio meccanico con viti munite di rondella

Fissaggio meccanico di ROLLBASE HOLLAND POLIESTERE su lamiera grecata e su legno

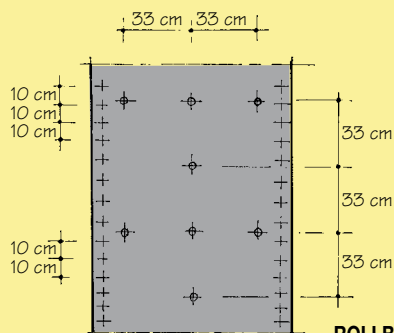
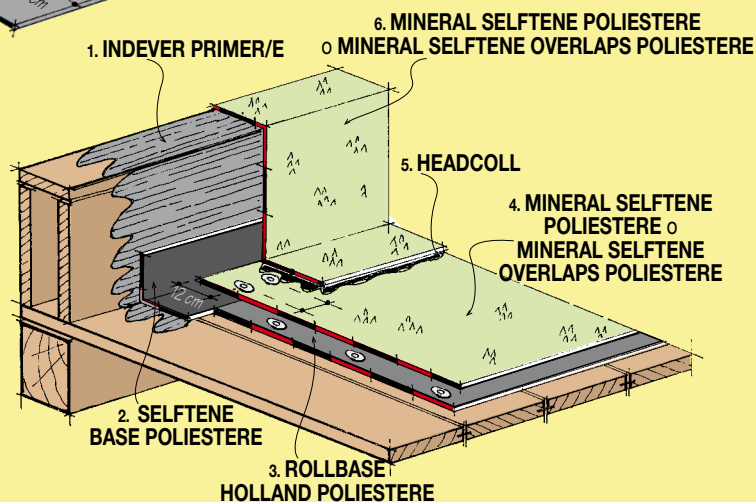

Fissaggio meccanico con chiodi

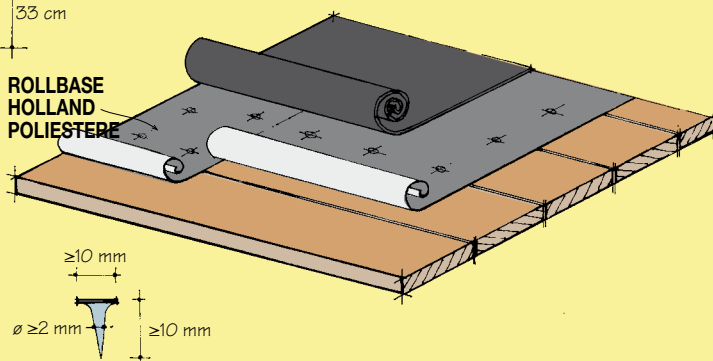

Bocchettoni di scarico, camini, aeratori

Nelle coperture rivestite con membrane autoadesive **SELTENE**, dovranno essere previsti accessori metallici in piombo, rame o alluminio, che vanno preventivamente verniciati con il primer **INDEVER PRIMER E**.

SELTENE non aderisce sui bocchettoni e gli accessori in gomma o in plastica normalmente usati per le membrane posate a fiamma, lo stesso per gli accessori in materiale plastico modificato con bitume, la cui adesione anche se inizialmente buona, decade con il tempo.

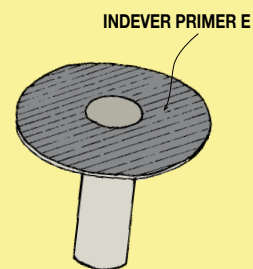

Pendenza del tetto

Le membrane **SELTENE** possono essere applicate per sola autoadesione fino ad una pendenza del 20%.

Per pendenze superiori l'incollaggio va rafforzato con un fissaggio meccanico sotto i sormonti di testa dei teli ogni 20 cm, con chiodi o viti muniti di rondella da ϕ 5 cm o di area equivalente, e la lunghezza del telo non supererà i 4 m.

MINERAL SELTENE POLIESTERE o MINERAL SELTENE OVERLAPS POLIESTERE

Lunghezza massima dei teli: 4 m

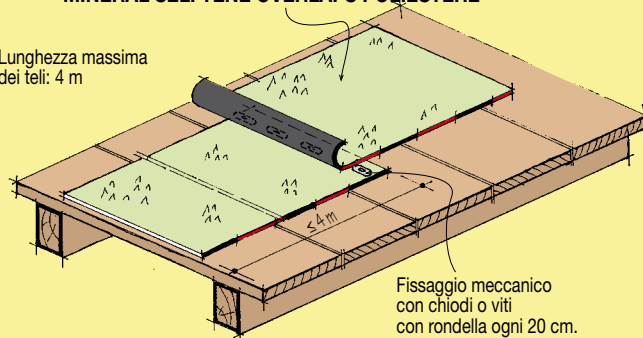

Fissaggio meccanico con chiodi o viti con rondella ogni 20 cm.

Compatibilità delle superfici di posa con membrane autoadesive SELTENE

Le membrane **SELTENE** aderiscono direttamente sui più comuni materiali presenti in edilizia:

- Superfici cementizie e in laterizio;
- Vecchie superfici bituminose, la membrana **ROLLBASE HOLLAND**;
- Acciaio, acciaio zincato, alluminio, rame, piombo;
- Tavolato di legno, plywood, OSB;
- Pannelli di polistirolo espanso sinterizzato ed estruso;
- Pannelli in poliuretano espanso laminato fra carta bitumata.

Su alcuni di questi non è necessario preparare la superficie con primer, mentre su superfici porose come il calcestruzzo, o che potrebbero essere unte, come i metalli, è necessario usare il primer **INDEVER PRIMER E** per garantire l'adesione della membrana.

Nella tabella seguente sono elencate le modalità di preparazione della superficie di posa prima dell'applicazione di **SELTENE**.

Tipo superfici	Trattamento	Primer
Calcestruzzo laterizio	Superficie pulita e asciutta	INDEVER PRIMER/E
Lamiera Lamiera zincata Alluminio Rame Piombo	Superficie pulita, asciutta e sgrassata	INDEVER PRIMER/E
Vecchio manto bituminoso	Superficie pulita e asciutta	INDEVER PRIMER/E
ROLLBASE HOLLAND POL.	Superficie pulita e asciutta	-
Superfici di legno vecchio	Superficie pulita e asciutta	INDEVER PRIMER/E
Pannelli di legno Plywood	Superficie pulita e asciutta	-
Pannelli di OSB (faccia non tratt.)	Superficie pulita e asciutta	-
Polistirolo espanso sinter.	Superficie pulita e asciutta	-
Polistirolo espanso estruso	Superficie pulita e asciutta	-
Poliuretano espanso con carta bitumata	Superficie pulita e asciutta	-

Nota tecnica

In relazione al fatto che la resistenza all'invecchiamento termico delle giunzioni eseguite a fiamma delle membrane standard è superiore a quella ottenuta per adesione a freddo fra mescole autoadesive, specialmente per quelle applicazioni dove il manto impermeabile è esposto all'esterno su isolamento termico senza alcuna protezione, qualora le condizioni di sicurezza del cantiere lo consentano, è sempre preferibile sostituire la membrana **MINERAL SELTENE POLIESTERE** con la versione **MINERAL SELTENE OVERLAPS POLIESTERE**, una membrana autoadesiva con fascia di sormonto priva di mescola autoadesiva predisposta per la saldatura autogena a fiamma ed in questo caso la voce di capitolato sarà la seguente:

Su tutta la superficie verrà incollata in totale aderenza per semplice pressione a temperatura ambiente, una membrana impermeabilizzante bitume polimero elastomerica con la faccia inferiore spalmata con mescola autoadesiva e armatura composita in tessuto non tessuto di poliestere stabilizzato con fibra di vetro, autoprotetta con scagliette di ardesia tipo **MINERAL SELTENE OVERLAPS POLIESTERE**, provvista di fascia di sormonto longitudinale per la saldatura autogena a fiamma delle sovrapposizioni. La membrana avrà una massa areica (EN 1849-1) di 4 kg/m², una resistenza a trazione (EN 12311-1) L/T di 600/500 N/5cm, un allungamento a rottura (EN 12311-1) L/T del 35/40%, una resistenza alla lacerazione (EN 12310-1) L/T di 200/200 N, una flessibilità a freddo (EN 1109) di -25°C e sarà dotata di una forza di adesione (Tack Adhesion Test) di 40 N/cm² a 20°C e 35N/cm² a 5°C. I teli verranno sovrapposti per almeno 8 cm lungo l'apposita fascia di sormonto longitudinale mentre la sovrapposizione di testa sarà di almeno 12 cm. Dopo aver allineato e riavvolto i fogli, si procederà all'incollaggio asportando il film siliconato che ricopre la faccia inferiore della membrana. L'adesione verrà consolidata esercitando una pressione con un rullo metallico curando particolarmente la zona di sormonto per ottenere la presaldatura per autoadesione a freddo di 2 cm della parte adesiva della faccia inferiore della membrana sulla fascia di sormonto della faccia superiore che funzionerà da "sigillatura parafiamma". Successivamente si procederà alla saldatura a fiamma della parte restante del sormonto longitudinale e delle sovrapposizioni di testa.

- PER UN CORRETTO USO DEI NOSTRI PRODOTTI CONSULTARE I CAPITOLATI TECNICI INDEX
- PER ULTERIORI INFORMAZIONI O USI PARTICOLARI CONSULTARE IL NOSTRO UFFICIO TECNICO

index»
Construction Systems and Products

Via G. Rossini, 22 - 37060 Castel D'Azzano (VR) - Italy - C.P.67 - Tel. (+39)045.8546201 - Fax (+39)045.518390

Internet: www.indexspa.it
e-mail Inform. Tecniche Commerciali: tecom@indexspa.it
e-mail Amministrazione e Segreteria: index@indexspa.it
e-mail Index Export Dept.: index.export@indexspa.it



I dati esposti sono: dati medi indicativi relativi alla produzione attuale e possono essere cambiati e aggiornati dalla INDEX S.p.A. in qualsiasi momento senza preavviso e a sua disposizione. I suggerimenti e le informazioni tecniche fornite rappresentano le nostre migliori conoscenze riguardo le proprietà

e le utilizzazioni del prodotto. Considerate le numerose possibilità d'impiego e la possibile interferenza di elementi da noi non dipendenti, non ci assumiamo responsabilità in ordine ai risultati. L'Acquirente è tenuto a stabilire sotto la propria responsabilità l'idoneità del prodotto all'impiego previsto.

La produzione INDEX si avvale di sistemi esclusivi di fabbricazione coperti da brevetti industriali regolarmente depositati.