



# SCHEDA TECNICA

Rev.01



## PARTICOLARI



## CARATTERISTICHE DIMENSIONALI

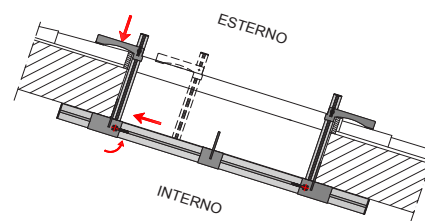
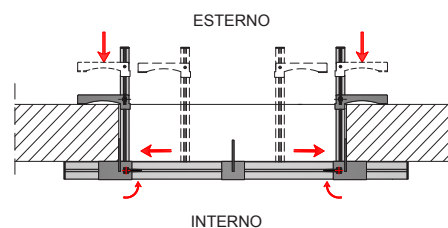
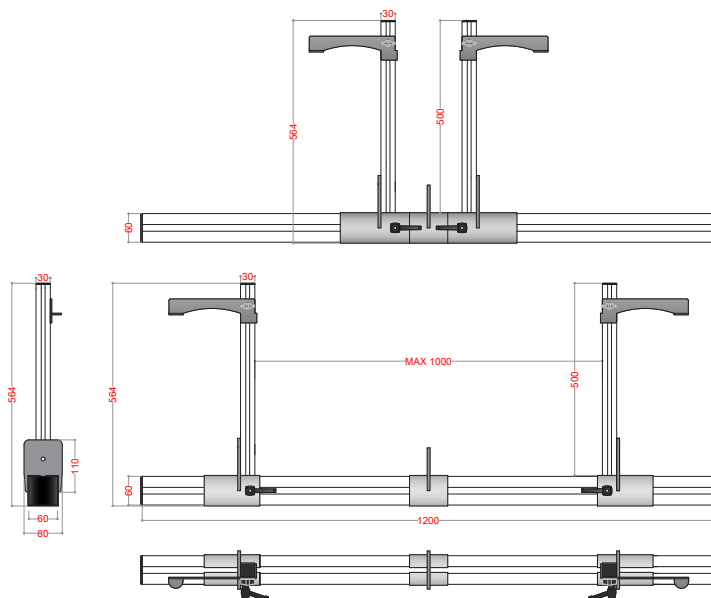

## CARATTERISTICHE DI PRODUZIONE

MATERIALI	Alluminio - Acciaio INOX AISI 304
PROFILI ALLUMINIO	Sezione estrusa 60 x 60 x 1200 mm Sezione estrusa 30 x 30 x 500 mm
GIUNZIONI	Saldate con tecnologia robot - Perni e bulloneria
PROTEZIONE CORROSIONE	Alluminio - Acciaio INOX AISI 304
MARCATURA PRODOTTO	Tecnologia laser
PESO	6,1 Kg
GARANZIA	15 anni
MANUTENZIONE ORDINARIA	1 anno
CERTIFICAZIONI	UNI EN 795:96 - EN 795:2012 Classe B
NUMERO MAX OPERATORI	1 PERSONA
CARICO STATICO SOPPORTATO DAL DISPOSITIVO	<b>12 kN</b>

Questo disegno è di proprietà di INDEX Srl. Qualsiasi utilizzo, riproduzione o divulgazione senza il consenso di INDEX Srl è perseguibile dalla legge.

## CODICI FORNITURA

**201221** Dispositivo di ancoraggio EASY-STOP