

DRAININDEX

BOCCHETTONE VERTICALE IN ACCIAIO INOX CON FLANGIA INTEGRATA IN MEMBRANA BITUME DISTILLATO POLIMERO ELASTOMERICA, PER LO SCARICO DELLE ACQUE METEORICHE

DESCRIZIONE

DRAININDEX è una soluzione sicura, flessibile, per lo scarico delle acque meteoriche.

Il tubo di scarico di **DRAININDEX** è prodotto in acciaio inossidabile tipo AISI316, disponibile nella lunghezza standard da 250 mm, comunque sono disponibili su richiesta misure fuori standard.

DRAININDEX è fornito di O-ring antigurgito in gomma EPDM, che ha la funzione di sigillare l'intercapedine d'innesto.

Si ricorda l'importanza dell'utilizzo della griglia parafoglie per mantenere l'ottimale capacità drenante del bocchettone.

Il prodotto è certificato secondo DS/EN1253.

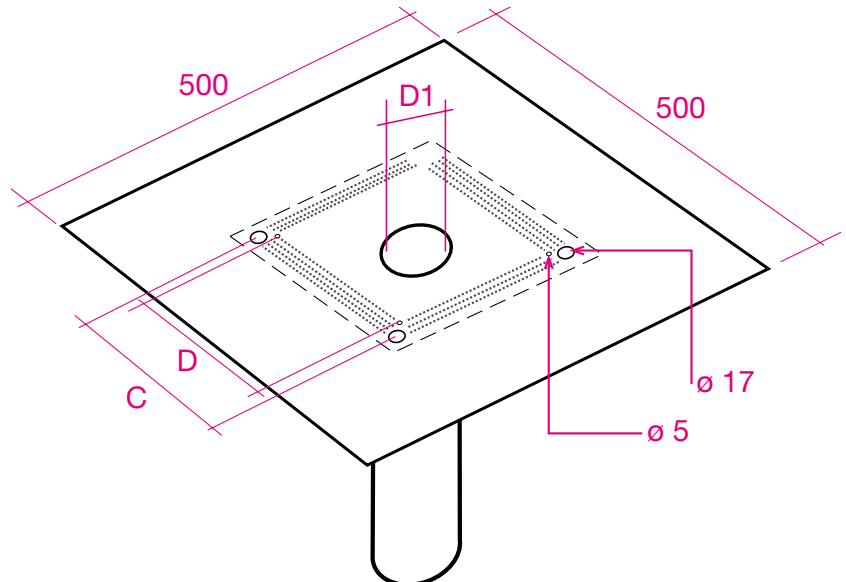

DRAININDEX

Dimensioni del tubo	Lunghezza tubo	Larghezza flangia acciaio	ø17 distanza dal foro	ø5 distanza dal foro
			C	D
ø 75	250 mm	230	200	170
ø 110	250 mm	230	200	170
ø 125	250 mm	230	200	170

PACKAGING

DRAININDEX
 ø 75 - 250 mm
 ø 110 - 250 mm
 ø 125 - 250 mm

Membrana: bitume distillato polimero elastomerica
 Tubo: acciaio inox inossidabile
 Flangia: acciaio inox inossidabile
 O-ring antigurgito in gomma EPDM

• PER UN CORRETTO USO DEI NOSTRI PRODOTTI CONSULTARE I CAPITOLATI TECNICI INDEX • PER ULTERIORI INFORMAZIONI O USI PARTICOLARI CONSULTARE IL NOSTRO UFFICIO TECNICO •

index
 Construction Systems and Products

Internet: www.indexspa.it
 e-mail Inform. Tecniche Commerciali: tecom@indexspa.it
 e-mail Amministrazione e Segreteria: index@indexspa.it
 e-mail Index Export Dept.: index.export@indexspa.it

Via G. Rossini, 22 - 37060 Castel D'Azzano (VR) - Italy - C.P.67 - Tel. 045.8546201 - Fax 045.518390

